

EL



Transportel
EU-godkänd moped
Typ 1200 Kombi

MOPED

Avgasfri

Hydrauliska
skivbromsar på
samtliga hjul

Enkel att tanka
230 V

Avfjädrad
Sadelstolpe

En moped helt
utan wirar

Konstruerad som
elmoped i grunden

Hela
plåtfölgar



Duplexkedja

Kraftig
ram

Säkerhetsbrytare
i fotpinne och
laddintag

Registrerad som
EU-moped

Backfunktion

Endast förararbevis
för moped
behövs

Mycket
stabil

Elmopeder från Transportel

Transportel är en kvalitets- och miljöcertifierad fordonstillverkare som är ledande på marknaden för elmopeder. Vi tillverkar våra elmopeder själva här i Sverige, servicen är rikstäckande.

Ett arbetsfordon ska framför allt vara praktiskt och tåligt – industrier, fastighetsförvaltare, kommuner och kyrkogårdsförvaltningar har fått upp ögonen för hur användbara och flexibla våra elmopeder är. Transportels elmopeder är konstruerade för att ge bästa möjliga driftssäkerhet och minsta möjliga underhåll. Våra elmopeder klarar transporter både inom- och utomhus upp till åtta mil på en laddning, allt till en kostnad av suveräna 25 öre milen.

TILLBEHÖR OCH UTRUSTNING



Lätt tippbart flak tack vare hjälp från gasfjäder.



Toppbox. Läsbart förvaringsutrymme på 28 l, vattentät.



Flaklåda av aluminium med läsbart lock samt avtagbar front



Vindruta ger bra vindsyddad förarmiljö.
Nätsidor. Höjd: 450 mm

Flaksida av elförzinkad plåt.
Höjd: 100 mm



Flaksida av elförzinkad plåt.
Höjd: 250 mm
En sida öppningsbar.



BATTERI
2 st uppladdningsbara
rörplattbatterier.
Kapacitet: 110 Ah/5 tim.



BATTERI
4 st uppladdningsbara
rörplattbatterier.
Kapacitet: 175 Ah/5 tim.

Typ 1200 kombi

Motor: Kraftig permanentmagnet med hög verkningsgrad och fyra kol för lång livslängd. Effekt 1,5 kW. Max effekt 3,5 kW/1 min.

Fartreglering: Elektronisk, steglös fram och back. Max effekt 200 A. Välj mellan hand eller fotreglage Övriga reglage är placerade på styrets mitt.

Säkerhetsbrytare: Säkerhetsbrytare i fotpinne, laddningsintag.

Laddare: Inbyggd helautomatisk 230V/24V/20A med underhållsladdning.

Laddningstid: Vid 80% urladdning 12 tim.
Batteri: Rörplattetyper av hög kvalitet. Kapacitet 175 Ah/5tim/alt. 110Ah/5 tim.

Transmission: Duplexkedja.

Bromsar: Hydrauliska skivbromsar på samtliga tre hjul. Fotbromsen är integrerad i två av varandra oberoende system. För att uppnå största säkerhet överförs oljan i stålomspunna slangar. Automatisk parkerings spärr.

Däck: Fram 4.00 x 8 6.P.R., bak 4.00 x 12 4.P.R.

Fjädring: Gummidämpare fram, fjädrande sadelstäng.

Hastighet: ca 25 km/tim. alt. 20 km/tim.

Körsträcka: 3-8 mil/dag beroende på körförhållande och batteristorlek.

Fordonsmått: L = 2585 mm, B = 1000 mm, H = 1060 mm.

Lastutrymme: L 1200 x B 1000 mm. alt. L 1000 x B 1000 mm.

Tjänstevikt: 275 kg.

Max last: 270 kg.

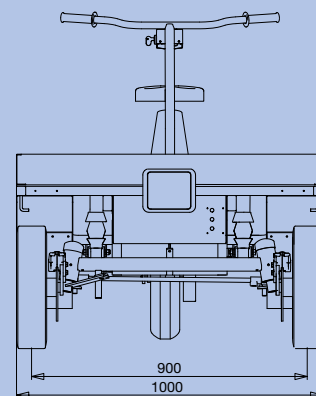
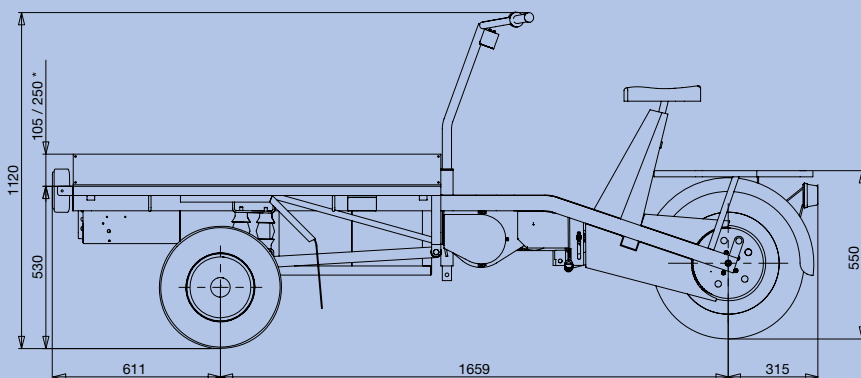

TRANSPORTELT[®]

Ett kvalitets- och miljöcertifierat företag

www.transportel.se

**FÖRSÄLJNINGSKONTOR,
TILLVERKNING OCH
RESERVDELAR**

TRANSPORTELT AB

Tel: 021-14 14 43

Fax: 021-14 15 35

E-post: info@transportel.se